

### ВНИМАНИЕ!

Използвай тези инструкции за монтаж на Модел D.

### МОДЕЛ D

Тегло: 26 кг  
 Размери: 244 см x 61 см  
 Необходимо пространство: 274 см x 122 см  
 Товароносимост: 227 кг според тестовете на Concept2\*  
 \*135 кг според Европейския стандарт за тестване на стационарно фитнес оборудване EN 20957-7

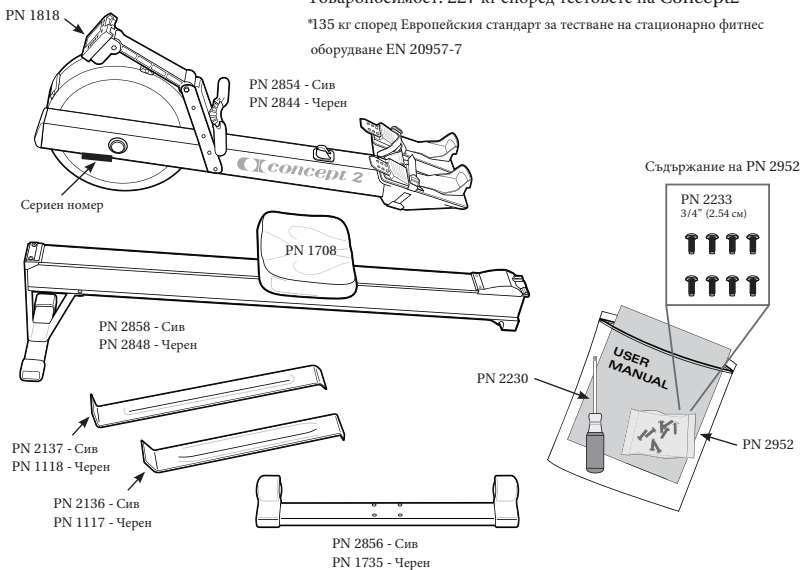

### 3

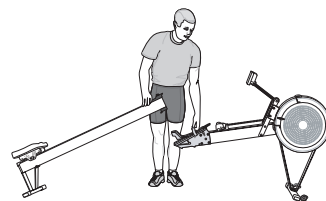

1.

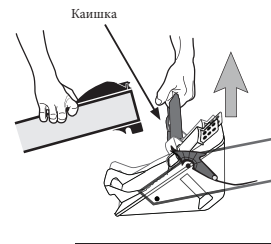

2.

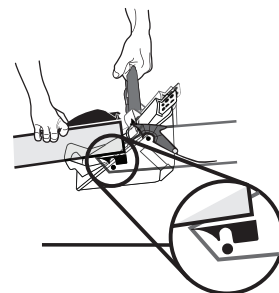

3.

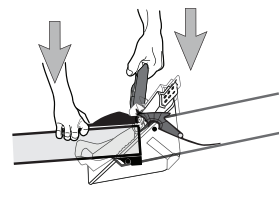

4.

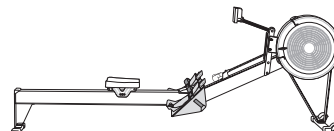
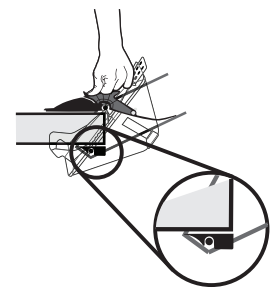

### 1

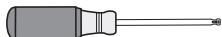

(4) 2.54 см  
PN 2233

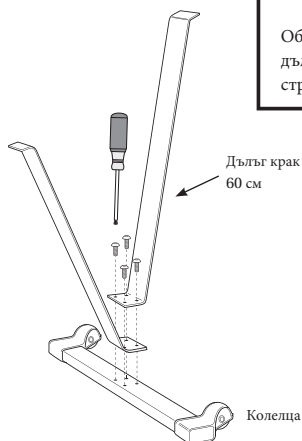

### Съвет:

Обърнете внимание, че дългият крак се поставя от страната на колелцата.

### 2



(4) 2.54 см  
PN 2233

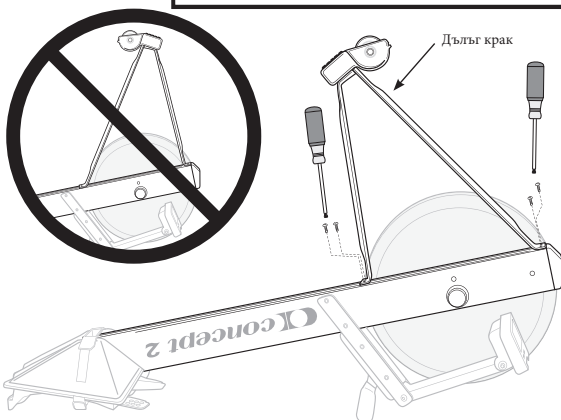

### Съвет:

За да избегнете повреждане на резбата, уверете се, че дупките са центрирани преди да завиете винтовете. Не завийте напълно, докато не поставите всички винтове на местата им.